

Elevador de Canecas

CB-EL

O Elevador de Canecas, modelo CB-EL, da marca Calli, tem por objetivo o transporte de grãos em unidades de processamento e armazenagem.

Possui diversas finalidades para o seu uso, principalmente o recebimento e embarque de grãos, e alimentação de equipamentos destinados ao processamento de grãos.

(44) **3266-6106** 

(44) **99845-9600** 

www.callidobrasil.com.br 

R. Pierina Carniel Mazzer, 231. Parque Cerealista, Maringá PR 

Vantagens

Fabricação específica em unidades por metro (metro-linear) ou de acordo com a necessidade projetada por dimensões, volume em (m³) e capacidade em (tonelada/hora) ou sacas de 60 kg/h.

Baixa rotação para evitar danificação nos grãos.

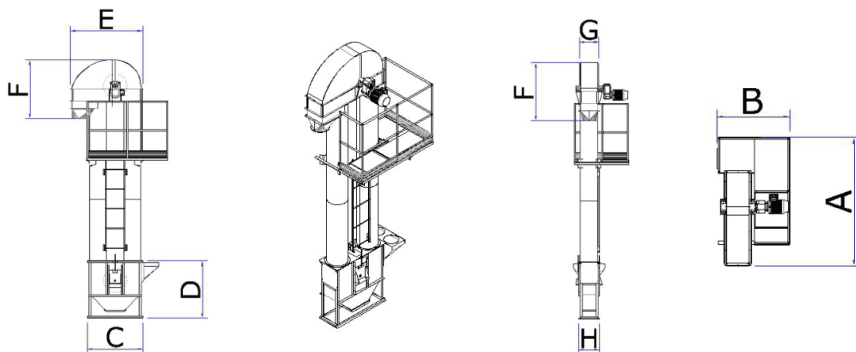

MODELO	CANECAS	DIÂMETRO DO TUBO		CAPACIDADE DE TRANSPORTE	DIMENSÕES (MM)						
		POL	MM		TON/H	A	B	C	D	E	F
CB-EL-4	4"	180	5	1270	920	550	500	790	630	220	250
CB-EL-5	5"	200	10	1320	940	630	600	845	800	260	280
CB-EL-6	6"	220	20	1430	960	690	800	940	840	270	290
CB-EL-8	8"	270	40	1800	1040	885	965	1215	1100	315	340
CB-EL-10	10"	350	60	1990	1130	1125	1165	1465	1170	395	430
CB-EL-12	12"	440	80	2200	1200	1265	1200	1700	1360	480	515
CB-EL-14	14"	460	90	2280	1250	1285	1280	1760	1510	505	535
CB-EL-16	16"	510	100	2410	1290	1410	1380	1855	1620	560	590